

MBCB15 傳動座

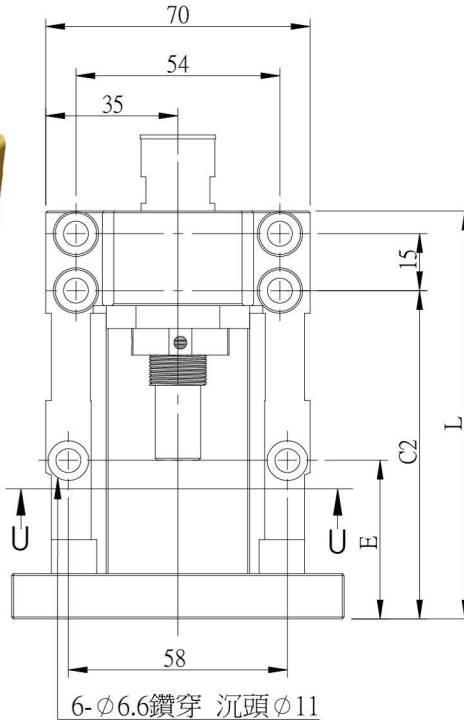

表面處理：染黑 / 鍍鎳

編號	部品名稱	數量
1	傳動座本體	1
2	MBCB15軸承7002 MBCB15M軸承7202	1組
3	壓板	1
4	間隔圈 厚10 間隔圈 厚6	1 2
5	軸封	2
6	鎖固螺帽	1組
7	緩衝墊(選配)	1

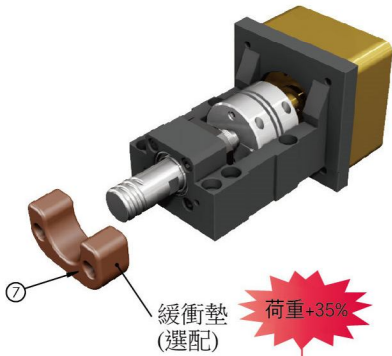
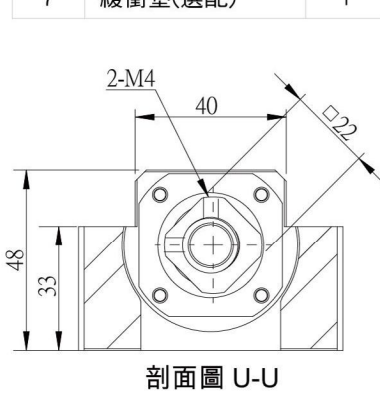

剖面圖 U-U

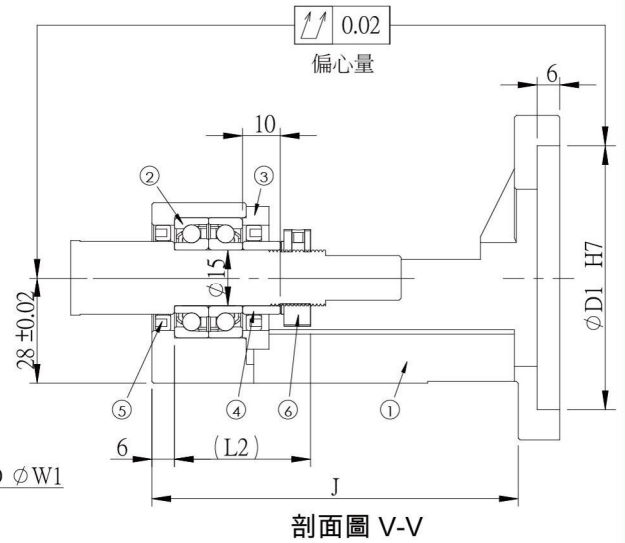
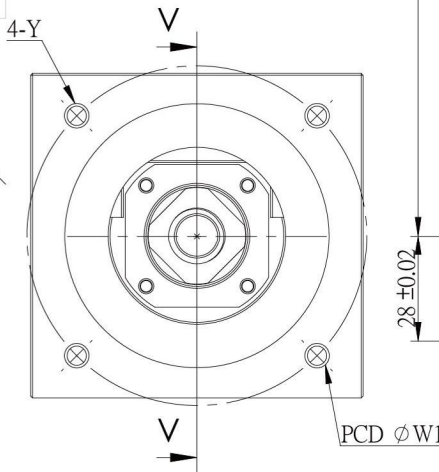

剖面圖 V-V

單位：mm

型號	D1	W1	Y	L	L2	E	C2	J	重量 (Kgs)	支撐座		建議 聯軸器
										支持端		
MBCB15-D	50	70	M5	98	36	32	77	89	0.98	BF15		SGS 34C SGS 40C
MBCB15-DP			M4									
MBCB15-E	70	90	M6	108	36	42	87	97	1.39	BF15		SGS 40C SGS 45C
MBCB15-EP			M5									
MBCB15M-E	70	90	M6	110	40	44	89	99	1.46	BF15		SGS 40C SGS 45C
MBCB15M-EP			M5									

備註：

1. 使用之軸承經預壓處理，軸向0間隙。
2. 軸承採用P5配對DF組裝，最適宜滾珠螺桿使用。