

MBCE15 傳動座

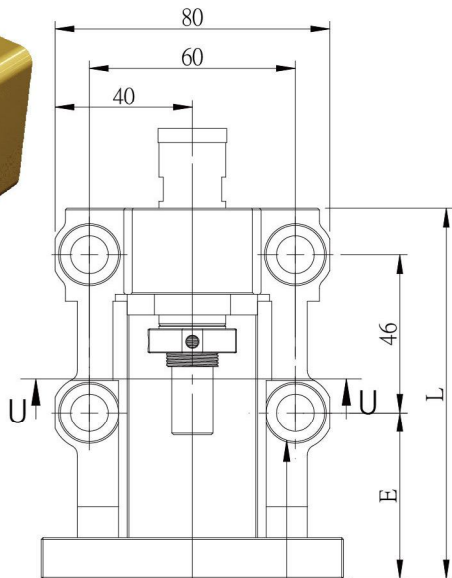
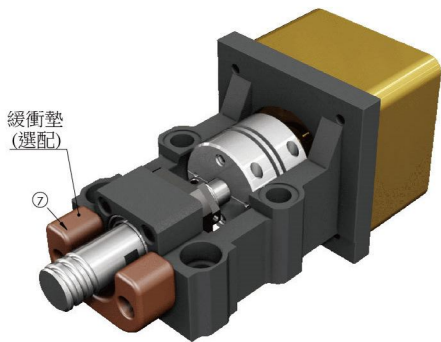

表面處理：染黑 / 鍍鎳

編號	部品名稱	數量
1	傳動座本體	1
2	軸承 MBCE15使用7002軸承 MBCE15M使用7202軸承	1組
3	壓板	1
4	間隔圈	2
5	軸封	2
6	鎖固螺帽	1組
7	緩衝墊(選配)	1

荷重+35%

4-φ11鑽穿 沉頭φ17

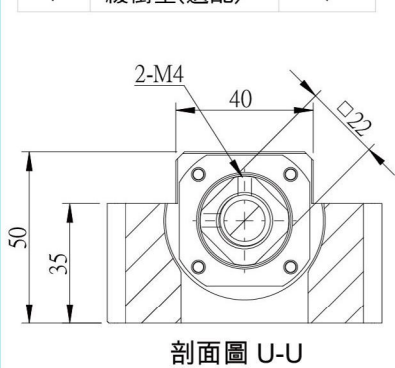

剖面圖 U-U

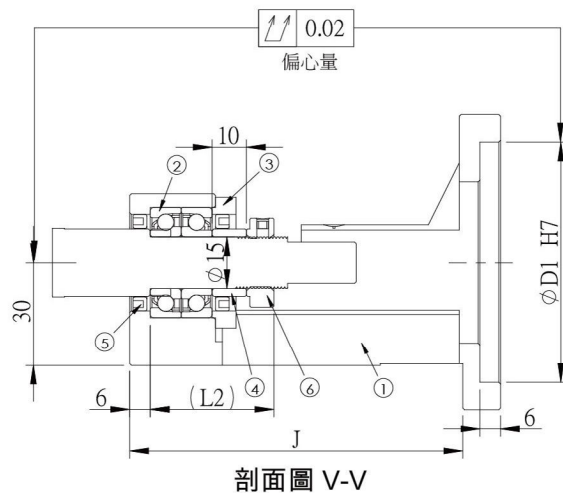
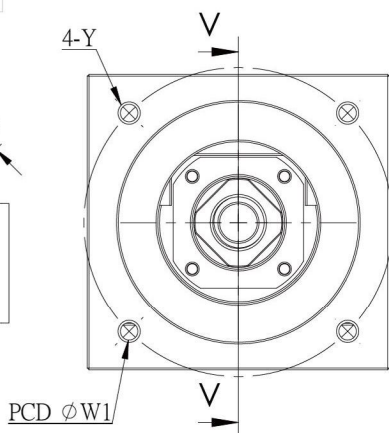

剖面圖 V-V

單位：mm

型號	D1	W1	Y	L	L2	E	J	重量 (Kgs)	支撐座	建議 聯軸器
									支持端	
MBCE15-D	50	70	M5	98	36	38.5	平底	1.09	EF 15 AF 15	SGS 34C SGS 40C
MBCE15-DP			M4							
MBCE15-E	70	90	M6	108	36	48.5	97	1.54	EF 15 AF 15	SGS 40C SGS 45C
MBCE15-EP			M5							
MBCE15M-E	70	90	M6	110	40	50.5	99	1.61	EF 15 AF 15	SGS 40C SGS 45C
MBCE15M-EP			M5							

備註：

1. 使用之軸承經預壓處理，軸向0間隙。
2. 軸承採用P5配對DF組裝，最適宜滾珠螺桿使用。